



5 m
50 m



BV Cert. 6045364



MAIS-VALIAS DO PRODUTO

- Bomba para águas cinzentas para instalar uma lavandaria ou uma cozinha completa
- Arranque automático com nível baixo
- Suporta águas até 60°

CONEXÕES

← Diâmetro ext. de evacuação: 32 mm

→ Diâmetro das entradas: 40 mm



MATERIAL FORNECIDO

Válvula de retenção, conexões, filtro de carvão ativo para neutralizar os odores

CURVA

Altura de evacuação (m)

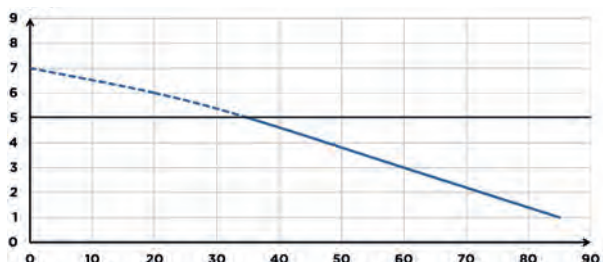

Caudal (l/min)

CARACTERÍSTICAS TÉCNICAS

Número de entradas	4
Diâmetro das entradas	40 mm
Diâmetro ext. de evacuação	32 mm
Altura mínima da base de duche	17 cm
Altura de arranque	110 mm
Temperatura máxima das águas	60°C de forma intermitente (máx. 5 min)
Voltagem - Frequência	220-240 V - 50-60 Hz
Consumo do motor	400 W
Índice de proteção	IP44
Classe elétrica	I
Nível de ruído	42 dB(A)
Identificação e logística	
Peso bruto	6.4 kg
Código EAN	3308811599018
Referência	0100700
PVP (sem IVA)	737 €

OPCIONAL

Sanialarm

Código EAN: 3308810042799

Referência: SANIALARM

PVP: 60 €



Filtro Ø32 y Ø40

Código EAN: 0000000185783

Referência: 000FIL032

PVP: 82 €

Código EAN: 0000000186285

Referência: 000FIL040

PVP: 125 €



DIMENSÕES

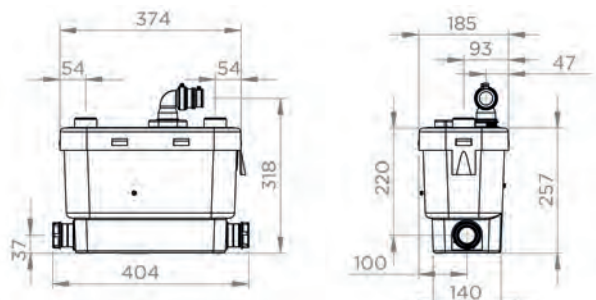

Dimensões (mm)