

Saniwall® Pro



para instalar uma casa de banho completa com sanita suspensa

Adapta-se a qualquer modelo de sanita suspensa presente no mercado.
Para casa de banho completa.



DESEMPENHO

- Evacuação vertical máxima 5 m.
- Caudal máximo 95 L/min.

VANTAGEM

- Conjunto estrutura + autoclismo 3l / 6l + placa de descarga + triturador.
- Invisível depois de instalado.
- Recebe as águas de uma casa de banho completa.



Visualize as informações técnicas do produto.

DE SÉRIE

Conjunto estrutura + sistema de descarga



OPCIONAL



Desincrustante específico para trituradores sanitários.



Sanialarm, sistema de alarme externo.

Acessórios ver página 126.

CONEXÕES

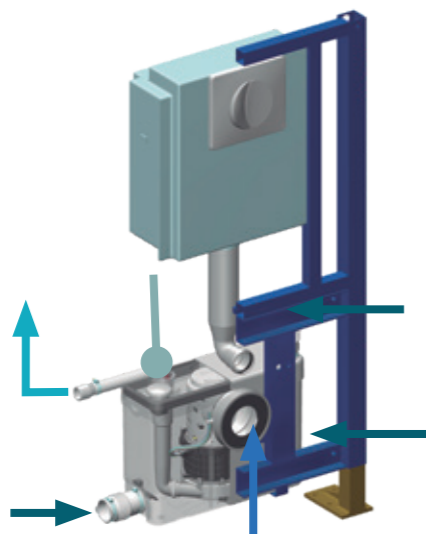

- ← Evacuação ø22/28/32
- Filtro de carvão activo
- Entrada ø110
- Entrada ø40

DIMENSÕES

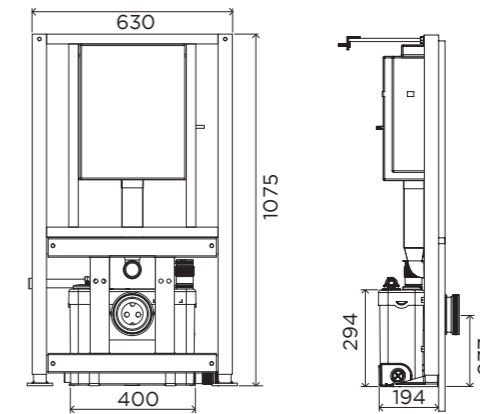

CURVA

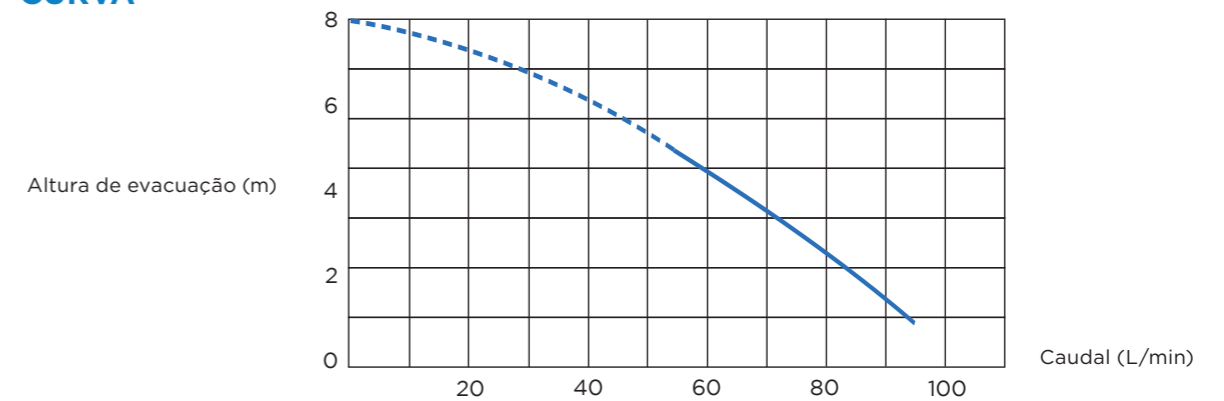

SANIWALL PRO

Materiais	
Eixo	aço inoxidável
Características eléctricas	
Voltagem (V)	220-240
Frequência (Hz)	50
Consumo do motor (W)	400
Índice de protecção	IP44
Tipo de cabo de alimentação (mm²)	3 x 0,75
Plug incluído	sim
Condensador (µF)	10
Hidráulica	
Altura máxima de evacuação (m)	5
Distância máxima de evacuação (m)	100
Caudal máximo (L/min)	95
Número de entradas	4
Diâmetro de entrada frontal (mm)	110
Diâmetro de entrada lateral (mm)	40
Diâmetro de la entrada superior (mm)	40
Diâmetro de evacuação (mm)	22/28/32
Nível ON (mm)	75 ± 10 (+altura dos pés da estrutura)
Temperatura máxima do líquido bombeado (5 min) (C°)	35
Tipo de turbina	trituradora padrão
Tipo de detecção	pressão
Logística	
Peso líquido (kg)	5,5
Código EAN	3308815011219
Referência do produto	0100830