

# Sanipro® UP



## para instalar uma casa de banho completa

Foi concebido para evacuar as águas de uma casa de banho completa. Para uma sanita com descarga horizontal, um lavatório, um duche e um bidé. Possui uma tampa superior para acesso directo às lâminas.



### DESEMPENHO

- Evacuação vertical máxima 5 m.
- Caudal máximo 85 L/min.

### VANTAGEM

- Amortecedores reforçados. Funcionamento ainda mais silencioso.
- Evacua as águas de uma casa de banho completa.
- Motor potente, evacua as águas até 5 m. de altura.



Visualize as informações técnicas do produto.

### DE SÉRIE

Acesso directo às lâminas.



### OPCIONAL



Desincrustante específico para trituradores sanitários.



Sanialarm, sistema de alarme externo.

Acessórios ver página 126.

### CONEXÕES

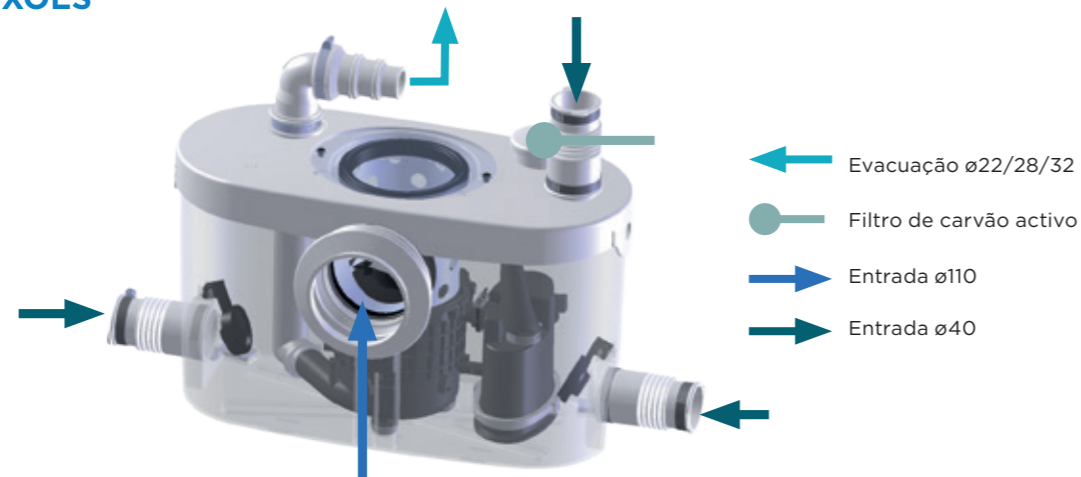

### DIMENSÕES

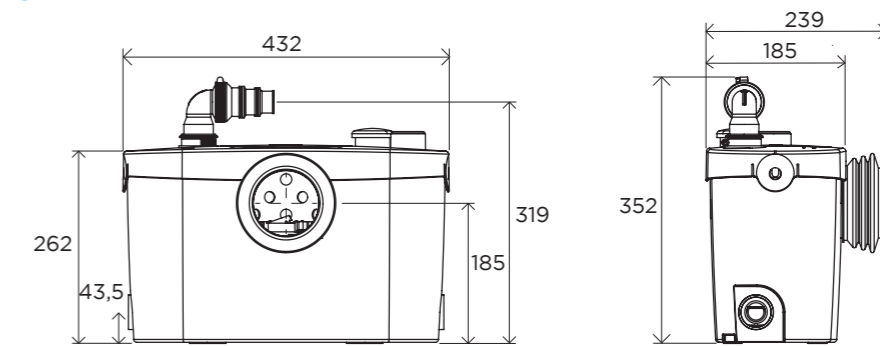

### CURVA

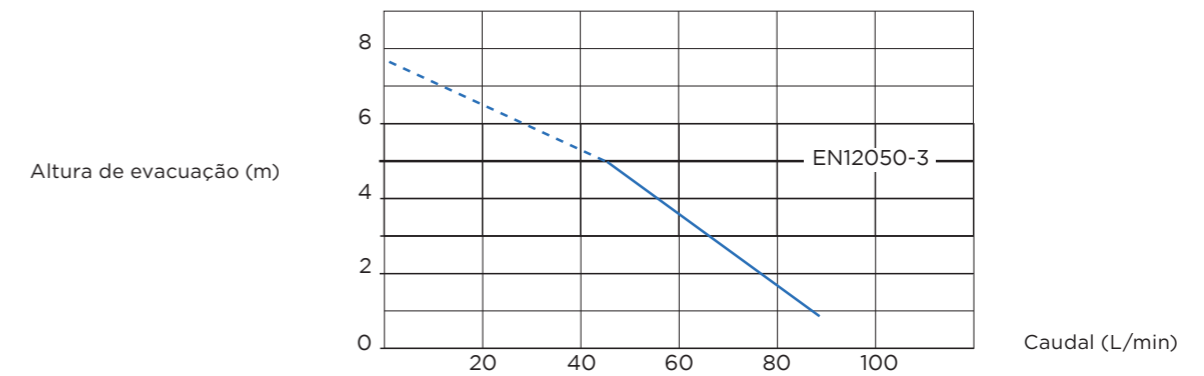

### SANIPRO UP

<b>Materiais</b>	
Eixo	aço inoxidável
<b>Características eléctricas</b>	
Voltagem (V)	220-240
Frequência (Hz)	50-60
Consumo do motor (W)	400
Índice de protecção	IP44
Tipo de cabo de alimentação (mm <sup>2</sup> )	3 x 0,75
Plug incluído	sim
Condensador (µF)	10
<b>Hidráulica</b>	
Altura máxima de evacuação (m)	5
Distância máxima de evacuação (m)	100
Caudal máximo (L/min)	85
Número de entradas	4
Diâmetro de entrada frontal (mm)	110
Diâmetro de entrada lateral (mm)	40
Diâmetro de entrada superior (mm)	40
Diâmetro de evacuação (mm)	22/28/32
Nível ON (mm)	70 ± 10
Temperatura máxima do líquido bombeado (5 min) (C°)	35
Tipo de turbina	trituradora padrão
Tipo de detecção	pressão
<b>Características gerais</b>	
Nível de ruído (dB(A))	46
Acesso directo aos componentes	sim
<b>Logística</b>	
Peso líquido (kg)	6,4
Código EAN	3308815074108
Referência do produto	0100900A